

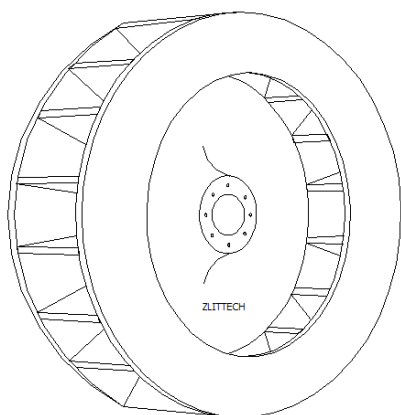

TERMOELEKTRANE

VENTILATORSKI MLIN



Mehanizam obrabe:



ABRAZIJA V VRUČOM

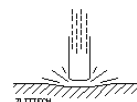

UDARCI

- Produženje radnog vremena za 60 – 75%
Sa zaštitom protiv abraziji in udarcima se produži broj radnih sati rotora mlina iz 2.000 - 2.200 na 3.500 sati.

- Unapređenje ekonomike rada mlina i mogućnost upotrebe jeftinijeg konstrukcijskog čelika kao osnovnih materijala.

- Unapređenje ekonomike mljevenja sa boljom zatvorenosću mlina.

NAVARIVANJE UDARNIH PLOČA

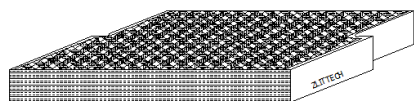

Mljevenje kod temperature do 350° C:

Sa žicom ZT Nb

Legura tipa Fe-C-Cr-Nb

Struktura navara je austenitna sa primarnimi Cr- in globularnimi Nb- karbidi.

Tvrdoća navara: 61 - 63 HRC

Mljevenje kod temperatua iznad 400° C:

Sa žicom ZT MoNbVW

Legura tipa Fe-C-Cr-Mo-Nb-V-W

Struktura navara je austenitna sa primarnima Cr-karbidima, globularnima Nb-, Mo-, V-, i W-karbidima i eutektičkima karbidima (M_7C_3).

Tvrdoća navara kod sobne tem.: 63 - 65 HRC

Zaštitu zadrži i kod viših temperatura:

-kod temp. 400°C se tvrdoća sniži za ~ 4% in

-kod temp. 650°C za ~ 10%.

NAVARIVANJE IZLOŽENE POVRŠINE KONUSA

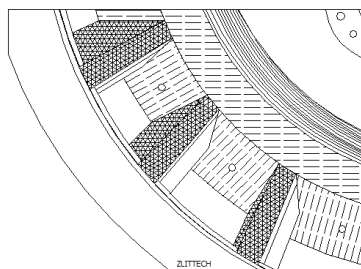

Navari se venac konusa uz površinu zaštićenu već od obrabno obstojnog lima.

Sa žicom ZT Nb.

Legura tipa Fe-C-Cr-Nb

Tvrdoća navara: 61 - 63 HRC



NAVARIVANJE VENACA KOLA ROTORJA

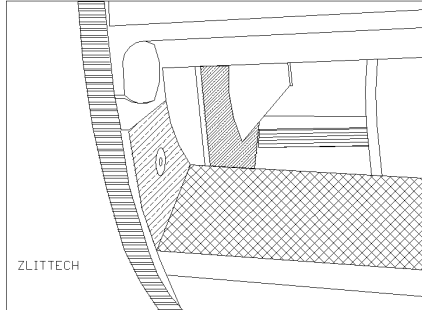

Navari se venac kola rotorja.

Sa žicom ZT Nb.

Legura tipa Fe-C-Cr-Nb

Tvrdoća navara: 61 - 63 HRC

NAVARIVANJE IZLOŽENE POVRŠINE KUČIŠTA MLINA

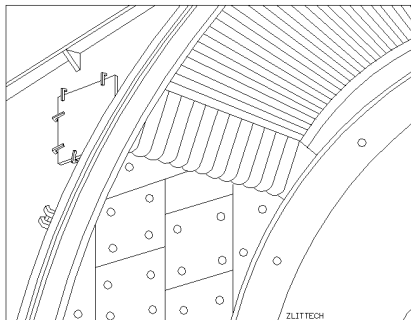

Obod kučišta u obliku spirale prekrijemo sa slitinom sa karbidima v austenitnoj matrici.

Sa žicom ZT Mo

Slitina tipa Fe-C-Cr-Mo

Tvrdoća navara: 57 - 60 HRC

Izloženi kutak na početku spirale, kde su prisotni i udarci prekrijemo sa ZT Nb. V slučaju intenzivnijih udarca pa sa legurom ZT LCCr.

Sa žicom ZT LCCr

Legura tipa Fe-C-Cr

Tvrdoća navara: 56 - 59 HRC

U slučaju metalnih komadića u uglju, pa je najbolji martenzitno karbidni navar sa tamponskim slojem. Karbidi u martenzitnoj matrici bolje štite od jakih udarca. Navarimo sa legurom ZT M CNb.

Sa žicom ZT M CNb

Legura martenzitnog tipa Fe-C-Nb-Mo

Tvrdoća navara: 53 - 58 HRC

PRIMJER DOBRE PRAKSE

mljevenje uglja
(sa hardgrove indeksom 35)

Rotor je radio 3.910 sati
Udarne ploče su navarene sa ZT MoNbVW

